

MANUALE OPERATIVO

POMPA IDRAULICA MultiPowerPack

Prima dell'attivazione

PRENDETE NOTA CHE LA POMPA E' FORNITA SENZA OLIO IDRAULICO, CHE DEVE ESSERE APPROVVIGIONATO E INSERITO NEL MACCHINARIO PRIMA DI ACCENDERLO.

Consigliamo di leggere con attenzione questo manuale per garantire anni di attività senza problemi.

In particolare, leggete con attenzione le **Precauzioni di Sicurezza**

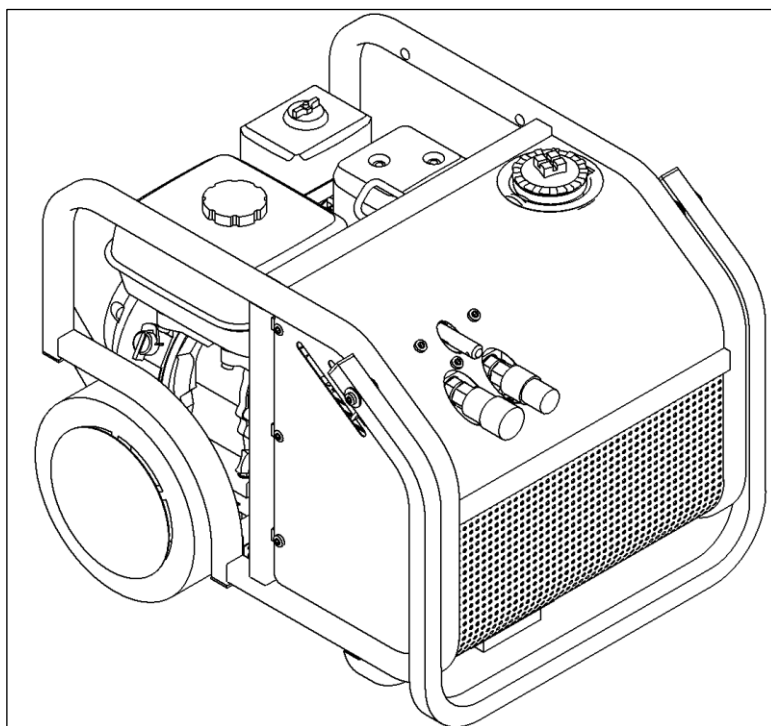

Indice

	Page
Precauzioni di sicurezza	3
Olio idraulico.....	3
Dati tecnici.....	4
Avviamento.....	5
Manutenzione ed impostazioni idrauliche	5
Ricerca guasti	6
Tipologie di olio.....	7

Precauzioni di Sicurezza

1. Utilizzare sempre le protezioni per l'udito. Il MultiPowerPack è conforme con le emissioni di rumore della Unione Europea. Tuttavia, l'uso continuativo per l'intera giornata senza adeguati dispositivi di protezione potrebbe compromettere il vostro udito.
2. Collegare sempre le tubazioni prima dell'accensione
3. Mai aggiungere carburante o olio mentre la macchina è in moto
4. Spegnerne sempre il motore quando la macchina non è in uso.
5. Non avviare mai il motore senza le coperture laterali
6. L'uso della macchina non connessa alla macchina soffiacavo e con la leva del rubinetto in posizione "ON" potrebbe causare il sovrariscaldamento e danneggiare la pompa.
7. Consigliamo l'uso di un argano per sollevare la macchina
8. La valvola di sovrappressione è impostata in fabbrica a 110 bar. Non manomettere questo valore
9. Utilizzare sempre filtri con bypass. L'uso di filtri senza bypass potrebbe far esplodere le tubazioni idrauliche e il coprifiltro.

Olio Idraulico

- Per riempire o rabboccare il serbatoio di olio idraulico, svitare il coprifiltro nella parte superiore del MultiPowerPack
- Rimuovere il filtro (vedi figura) e riempire il serbatoio di olio adatto all'impiego. Osservare la base dell'unità filtro per valutare il livello di riempimento.
- Reinscrivere il filtro, montare il coprifiltro ed avvitare. Il compressore è pronto.

NOTA BENE: quando si sostituiscono le tubazioni è necessario rabboccare con circa 2 litri di olio.



DATI TECNICI

Idraulica

Il MultiPowerPack è dotato di una valvola di sovrappressione.
Grazie al sistema di raffreddamento molto efficiente, la macchina è ben protetta da sovra-riscaldamenti

Flusso d'olio	18 l.p.m a 3300 r.p.m.
Pressione operativa nominale	100 bar
Valvola di sovrappressione	Impostata a 110 bar (NON VARIARE)
Pompa	A ingranaggi
Temperatura dell'olio	70° C MAX
Capacità del serbatoio dell'olio	Min. 5 litri/max. 7 litri
Capacità del serbatoio della benzina	3.1 litri
Elemento filtrante	25 Micron con by-pass
Propulsore	Honda GX200QX7 6.5 HP (all'albero) 4 tempi Benzina normale o senza piombo Olio motore 1,1 litri
Livello di rumore garantito L_{WA}	100 dB
Livello di rumore a 1 m L_{PA}	88 dB
Dimensioni (LxPxH)	630x530x510 mm
Peso senza olio idraulico	54 kg

Avviamento

Seguire queste istruzioni con attenzione

- Avviamento:**
- Verificare il livello dell'olio motore
 - Verificare il livello dell'olio idraulico osservando la finestra
 - Connettere la soffiacavo per mezzo delle tubazioni
 - Aprire ("ON") il rubinetto del carburante
 - Attivare la leva ("Choke") dell'aria per la partenza a freddo
 - Ruotare l'interruttore di avviamento su "1"
 - Tirare la fune a strappo per l'accensione del motore
 - Ruotare la leva del circuito idraulico su "ON"

- Spegnimento:**
- Ruotare la leva del circuito idraulico su "OFF"
 - Ruotare l'interruttore di avviamento in posizione spegnimento
 - Chiudere il rubinetto del carburante

Manutenzione e Impostazioni Idrauliche

Manutenzione	Giornalmente	Settimanalmente	Annualmente
Olio motore	Verificare		Sostituire
Olio idraulico	Verificare		Sostituire
Filtro dell'olio idraulico (*)			Sostituire
Tubazioni idrauliche		Serrare se necessario	
Filtro dell'aria			Sostituire
Filtro del carburante			Sostituire

(*) Solo filtri by-pass

Impostazioni Idrauliche

Verificare la pressione idraulica con opportuna strumentazione, che deve comprendere un misuratore di pressione, un misuratore di flusso e una valvola per la regolazione della pressione.

La valvola di sovrappressione è posizionata nella parte destra della blocco valvola.

1. Connettere la strumentazione di misura, avviare il macchinario e ruotare la leva del circuito idraulico su "ON". Successivamente chiudere la valvola: il misuratore di pressione deve misurare 110 bar.

Regolare la valvola di sovrappressione svitando il dado di blocco e avvitando/svitando la vite di regolazione. Se avvitata, la pressione aumenta, se svitata diminuisce.

Serrare il dado di blocco al termine della regolazione

2. Dopo avere regolato la valvola di sovrappressione, la pressione operativa deve essere regolata a 100 bar per mezzo della valvola della strumentazione di misura. A 100 bar, il flusso di olio deve essere 18 litri al minuto. Agire sulla vite di regolazione del regime di rotazione massimo del motore ("max r.p.m.")
3. Il massimo regime di rotazione del motore non deve superare i 3300 rpm con un flusso d'olio di 18 litri/min. Se il motore gira a un regime superiore potrebbe esserci della sporcizia nella valvola di sovrappressione. Oppure la pompa potrebbe essere danneggiata o consumata.

Se non fosse possibile regolare la pressione ed il flusso d'olio seguendo le istruzioni sopra riportate, provare di nuovo la procedura. In caso ancora negativo, la pompa deve essere sostituita in quanto danneggiata.

Ricerca Guasti

Problema	Causa	Soluzione
La pompa non fornisce la giusta portata d'olio o il regime di rotazione del motore è troppo elevato	La valvola di sovrappressione potrebbe essere sporca o regolata non correttamente	Smontare la valvola di sovrappressione e pulirla con aria compressa, o regolare l'impostazione della valvola
	La pompa è danneggiata/consumata	Sostituire la pompa
La massima pressione è troppo alta	Regolazione errata della valvola di sovrappressione	Regolare la valvola di sovrappressione per ottenere 110 bar (vedi istruzioni all'interno di questo manuale)
L'olio idraulico fa schiuma, e ci sono perdite presso l'involucro del filtro dell'aria	Guarnizione danneggiata dell'albero della pompa	Sostituire la pompa
	Livello dell'olio troppo basso	Rabboccare
	Troppe vibrazioni a causa delle pale del ventilatore o smorzatori in gomma difettosi	Sostituire le parti difettose
	Troppo olio	Eliminare l'olio in eccedenza
Il motore non si avvia		Vedere il manuale del motore

Tipologie di Olio

Il MultiPowerPack utilizza olio idraulico standard. Ogni tipo di olio minerale e biodegradabile che sia conforme alle specifiche qui sotto riportate è adeguato.

Viscosità suggerita	20-40 cSt
Viscosità permessa	15-1000 cSt
Indice di viscosità	Min. 100
Temperatura di utilizzo	-20° to +70° C

PRODUTTORE

FREMCO A/S
Ellehammervej 14
9900 Frederikshavn
Denmark
www.fremko.dk

IMPORTATORE

RERTECH
WERT ITALIA Srl
Via Roma 12
10092 Beinasco
www.soffiacavo.it
info@rertech.it
+39 011 2631555

DISTRIBUTORE

BONOMEDIA Srl
Via Roma 12
10092 Beinasco

info@bonomedia.it